

El espectáculo se puede adaptar a distintos espacios y teatros, cambiando las necesidades técnicas acorde al material disponible y particularidades de la sala.

MAQUINARIA ESCENICA:

- Cámara negra aforada a la italiana.
- Telón de fondo y patas de color negro.
- Fondo de escenario: 8 m
- Ancho de escenario: 8 m
- Alto de escenario : 5 m
- La compañía utiliza cinta aislante para marcar el suelo como un diseño escenográfico.

ILUMINACION:

- Canales dimmer (2.5 kw) 36
- Varas electrificadas 4 en escenario y 1 frontal exterior.
- Dos estructuras de calle.
- 2 bases de suelo para proyectores de iluminación.
- 24 Pc 1 Kw
- 2Par 64 CP 62
- 1 Par 64 CP 60
- 11 Recortes (25°-50°, dos con portagobos)

- En todos los sitios en los que sea posible se colocaran dos focos dimerizados (ch 35), por fuera de la sala, justo frente a las entradas de público, de manera que la luz entre en la sala.

SONIDO:

- PA adecuada al espacio.
- Conexión para ordenador con cajas de inyección.
- Reproductor de CD
- Micrófono de mano inalámbrico.

VIDEO:

- 1 Cable VGA desde el proyector (en primera vara de escenario) hasta la cabina de control, la compañía aporta el proyector y su soporte.

CONTACTO TECNICO:

- Grace Morales
620 94 43 97
363blue@gmail.com

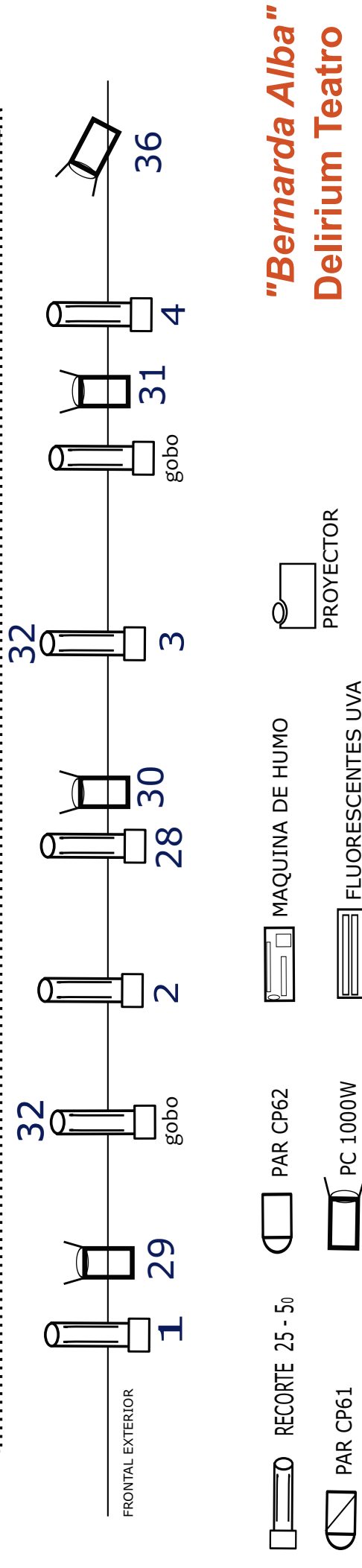
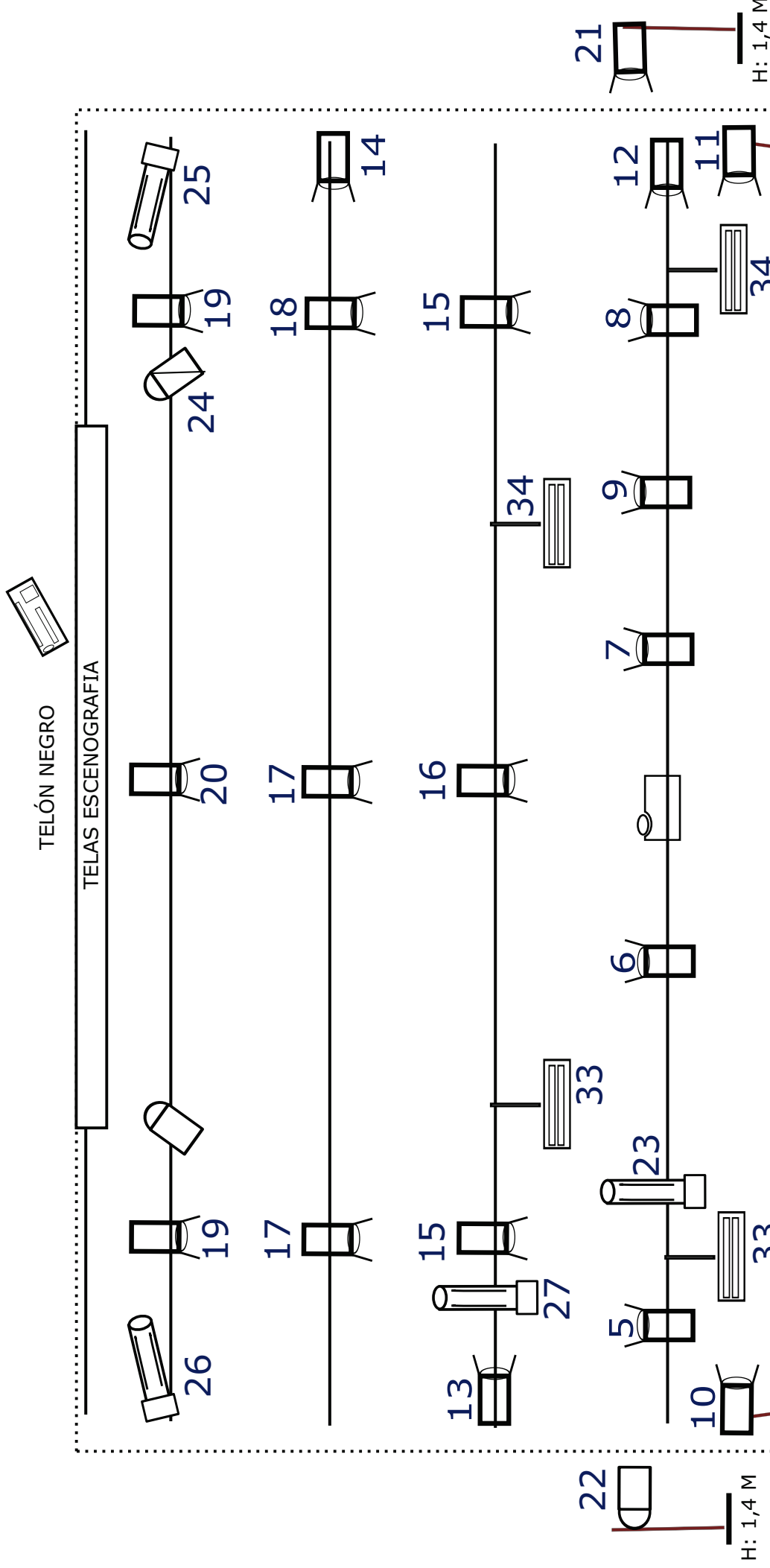

"Bernarda Alba"
Delirium Teatro